

PLAN DE VISITE

Bienvenue au Musée d'art et d'histoire!
Construit par l'architecte genevois Marc Camoletti pour réunir sous un même toit différentes collections publiques, il a été inauguré en 1910. Sa collection est très diversifiée: peintures et sculptures, arts graphiques, collections archéologiques, meubles et objets domestiques, armes, instruments de musique, textile, horlogerie, émaillerie et bijouterie. Seule une petite partie de ses quelques 650'000 objets est exposée en permanence. Les expositions temporaires permettent d'en montrer régulièrement de nouveaux pans.

Nous vous invitons à découvrir le Musée d'art et d'histoire (MAH) en déambulant au gré de vos envies et de vos goûts. Il n'y a pas de sens de visite et vous pouvez y passer quelques minutes ou quelques heures. Nous vous souhaitons beaucoup de plaisir dans votre découverte!

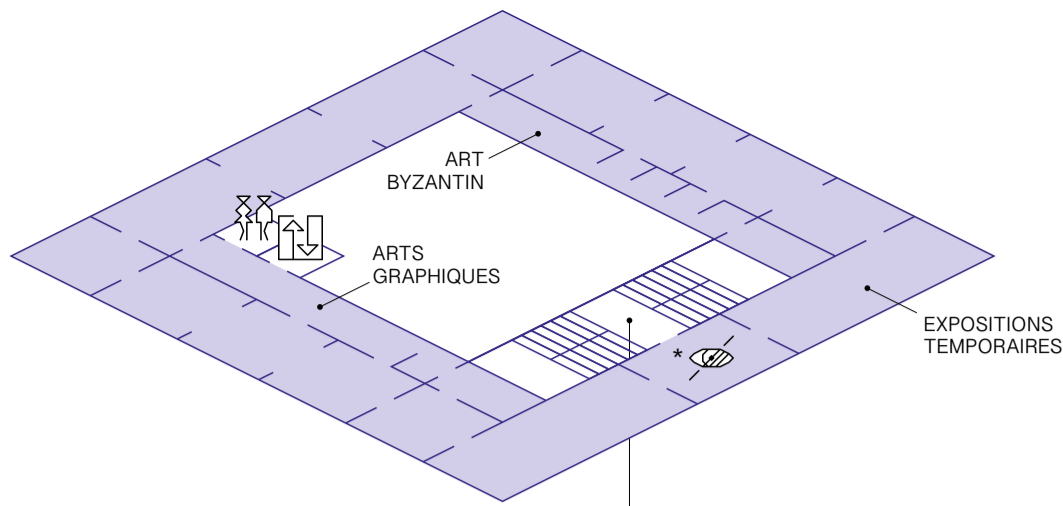



NIVEAU 2 BEAUX-ARTS ARTS GRAPHIQUES ET ART BYZANTIN

Le niveau supérieur présente des peintures, sculptures et œuvres d'arts graphiques. Il permet un parcours chronologique du XV^e siècle aux années 30 du XX^e siècle, mettant en lumière les points forts de la collection. Le parcours débute avec les volets du retable de Konrad Witz dont une des faces comporte la célèbre *Pêche miraculeuse*, le plus ancien paysage topographiquement correct de la peinture de chevalet occidentale. Les artistes genevois et suisses tels Alexandre Calame et Ferdinand Hodler sont mis à l'honneur au milieu des écoles italiennes, françaises et du Nord de l'Europe. Le genre du portrait et du paysage sont privilégiés.

Les grands formats sont exposés dans les grandes salles, les plus petits et les arts graphiques, renouvelés régulièrement pour des raisons de conservation, sont présentés dans les petits cabinets (situés côté cour). Une vaste salle est dédiée aux expositions temporaires de format M (deux fois par année) et des cabinets à l'art byzantin.

*  Plan tactile avec commentaires audio à disposition

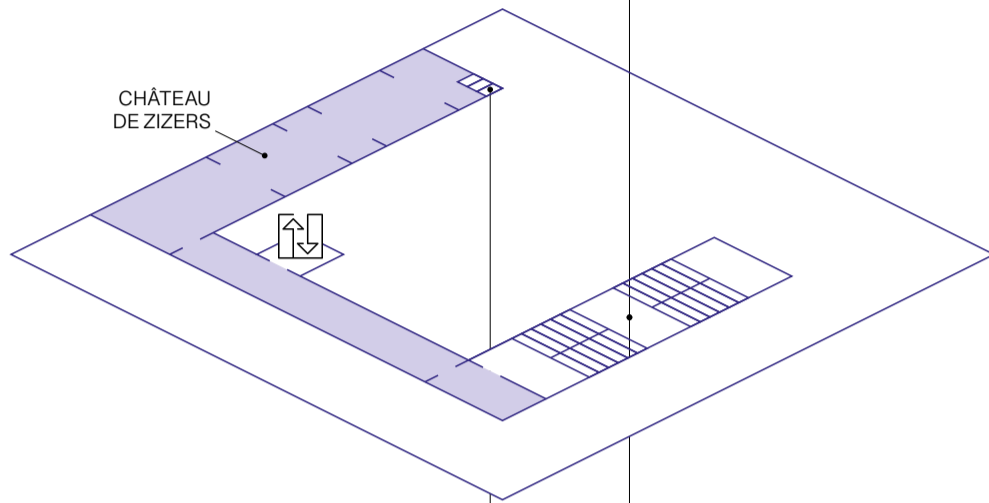

NIVEAU 1 ARTS APPLIQUÉS CHÂTEAU DE ZIZERS

L'entresol du musée est dédié aux arts appliqués dans une présentation renouvelée régulièrement. Il comporte également des chambres historiques provenant du Château de Zizers dans les Grisons (la salle d'honneur du Château de forme ovale est située au niveau 0). Ces espaces invitent à une plongée dans la fin du XVII^e siècle avec leurs lambris sculptés, leurs poêles en faïence et leurs fenêtres à cives ornées de vitraux civils.

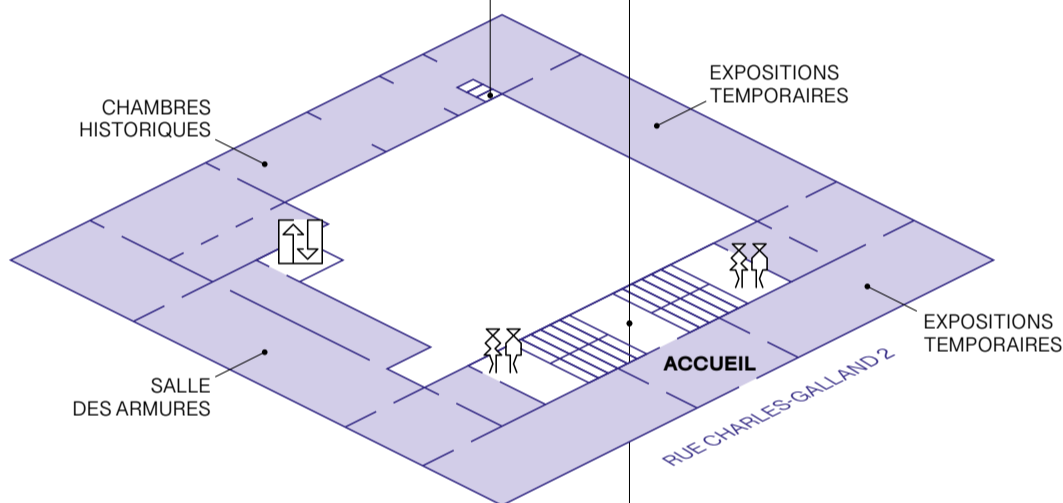

NIVEAU 0 ACCUEIL EXPOSITIONS TEMPORAIRES

L'entrée principale se situe sur la rue Charles-Galland. Ce niveau est dévolu aux expositions temporaires, soit intégralement (expositions XL de fin janvier à fin juin), soit partiellement (exposition L de juillet à octobre). Il comporte également des chambres historiques, c'est-à-dire des espaces dont le décor mural et/ou le plafond, voire le sol proviennent de bâtiments historiques, typiques de la muséographie à l'époque de la construction du musée au début du XX^e siècle.

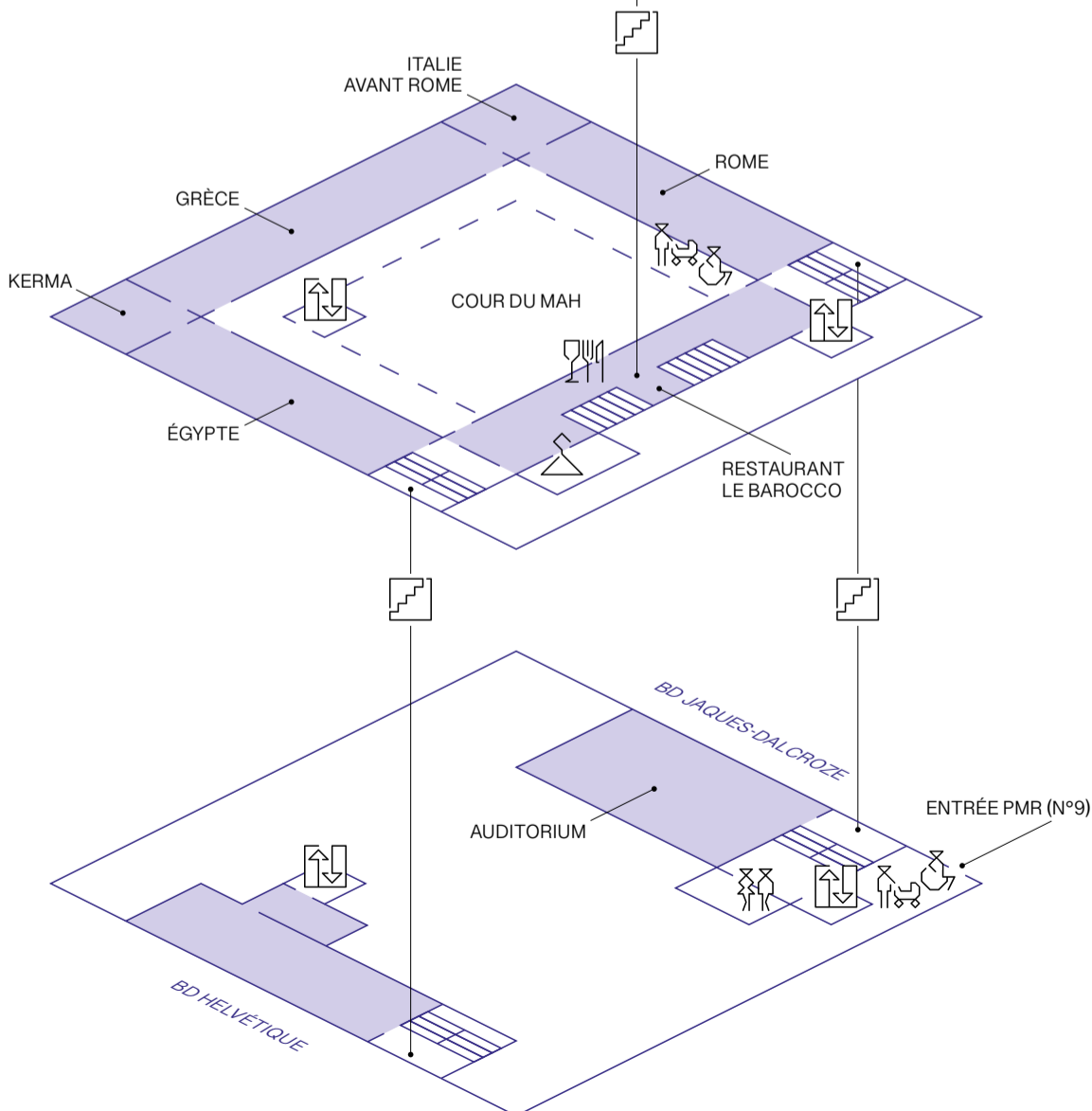

NIVEAU -1 ARCHÉOLOGIE COUR

Les Antiquités méditerranéennes se déploient au niveau des deux boulevards qui longent le musée. La salle consacrée à l'Égypte ancienne présente notamment quelques pièces, dont une statue colossale de Ramsès II, liées à l'activité au XIX^e siècle d'Édouard et Marguerite Naville, couple d'égyptologues genevois. L'archéologie soudanaise est représentée par le site de Kerma, fouillé par une mission archéologique suisse depuis près de cinquante ans. La salle dédiée à la Grèce offre une plongée dans la mythologie à travers des épisodes fameux peints sur les vases - *Naissance d'Athéna* ou *Héraclès tuant le lion de Némée* - ou des copies romaines de statues célèbres de Praxitèle. L'Italie avant Rome, puis Rome - où est visible le plat dit de l'aurige en argent massif - complètent le parcours antique.

NIVEAU -2 ARCHÉOLOGIE RÉGIONALE AUDITORIUM

Les plus anciens témoignages de l'occupation humaine dans la région genevoise sont à découvrir dans la salle d'Archéologie régionale! Elle présente les découvertes genevoises du paléolithique supérieur jusque vers l'an 1000, dans un parcours chronologique de 14'000 ans. L'exceptionnelle statue de chêne gallo-romaine, haute de plus de 3 mètres, et miraculeusement conservée, veille sur ces trésors.

De l'autre côté du bâtiment, se trouve l'Auditorium, accessible via le niveau -1.

Offrez-vous une aventure immersive au cœur des trésors du musée. Scannez le QR code pour accéder aux audioguides et visez les œuvres qui vous intriguent pour découvrir leurs secrets.





RESTAURANT LE BAROCCO

Le MAH abrite un restaurant, Le Barocco, qui puise ses recettes dans les traditions du terroir genevois et fait la part belle aux pâtisseries maison. Durant les beaux jours, une terrasse située en plein cœur de la cour du musée permet de faire une agréable pause. Le restaurant vous accueille pendant les heures d'ouverture du musée.
Informations et réservations: T +41 (0)22 418 26 82

BOUTIQUE EN LIGNE

Des catalogues, des accessoires et des articles divers sont en vente sur shop.mahmah.ch

INFORMATIONS PRATIQUES

MAH — Musée d'art et d'histoire
Rue Charles-Galland 2, 1206 Genève
T +41 (0)22 418 26 00 (du lundi au vendredi)
mah@geneve.ch
mahmah.ch
   [mahgeneve](https://www.youtube.com/mahgeneve)

Du mardi au dimanche, de 11h à 18h
Nocturnes les jeudis, de 12h à 21h. Le Barocco est accessible dès 11h45.

« Paie ce qu'il te plaît ! »

Découvrez les expositions, la collection et les activités sur mahmah.ch
Billetterie en ligne: billetterie.mahmah.ch